



PUTOVÁNÍ SE SVATYNÍ

“Izraelci budou tábořit každý ve svém táboře, každý při svém praporu po oddílech”

4. Mojžíšova 1,52

**TÁBOR
IZRAELITŮ**



**Bůh přikázal Mojžíšovi, aby provedl
sčítání izraelského tábora, než opustí
Sinaj.**



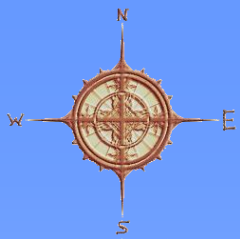

AŠER

41.500

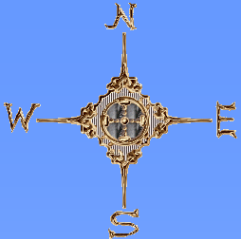

DAN

62.700



54.400



32.200

MANASES



NEFTALÍ

53.400

ISACHAR



40.500

EFRAJIM



74.600

JUDA



ŠIMEÓN

59.300



35.400

BENJAMIN



RÚBEN

46.500

ZABULÓN



57.400



GÁD

45.650

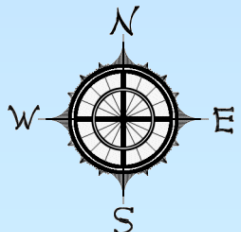
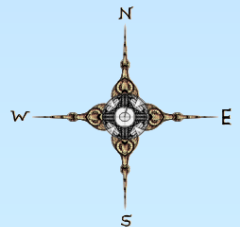

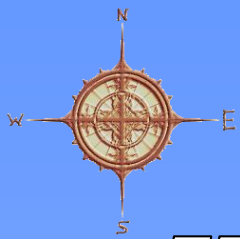

EFRAJIM

108.100



RÚBEN

151.450

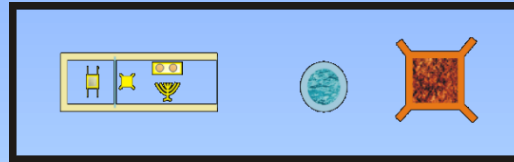
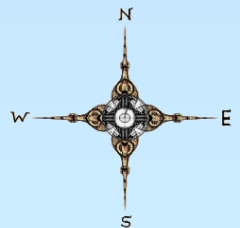

DAN

157.600

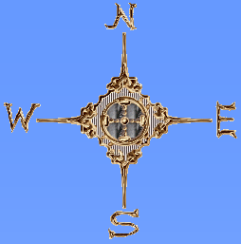

JUDA

186.400

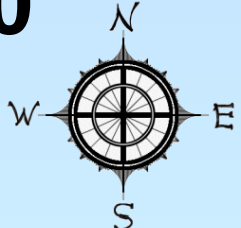

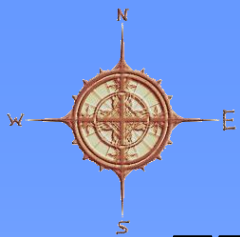

EFRAJIM



DAN

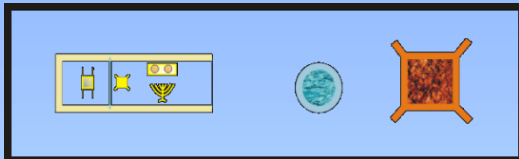

RÚBEN



JUDA

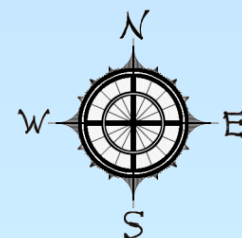
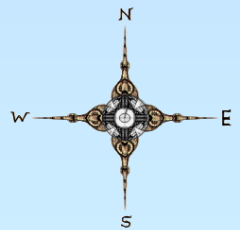

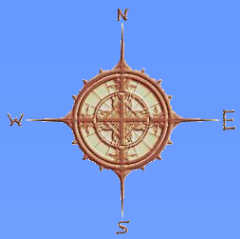

6.200

MERARIOVCI

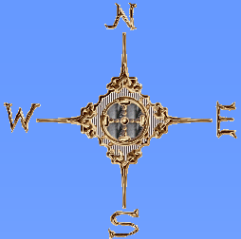

7.500

GERŠÓNOVCI

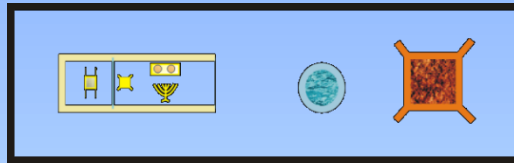

LÉVI



KEHATOVCI

8.600

22.300

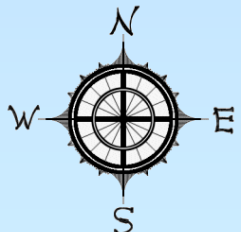
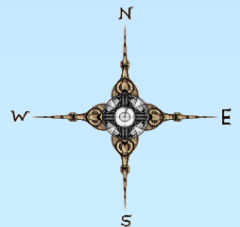

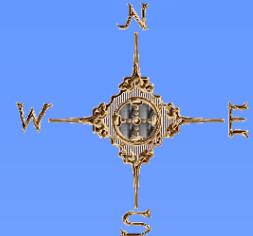
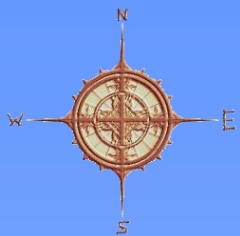

JUDA	74.600	186.400
ISACHAR	54.400	
ZABULÓN	57.400	
RÚBEN	46.500	151.450
ŠIMEÓN	59.300	
GÁD	45.650	
EFRAJÍM	40.500	108.100
MANASES	32.200	
BENJAMÍN	35.400	
DAN	62.700	157.600
AŠER	41.500	
NEFTALÍ	53.400	
LÉVÍ		22.300
CELKEM	603.550	625.800

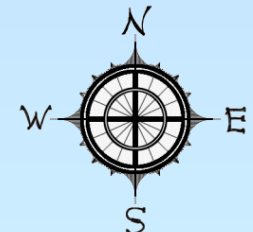
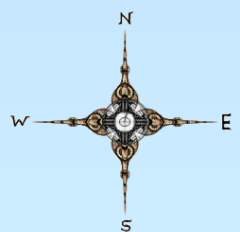

625.800

- ✓ Počítali se pouze muži starší 20 let, kteří byli vycvičeni k tomu, aby šli do války.
- ✓ To nezahrnovalo ženy, děti a starší osoby, jakož i zdravotně postižené.
- ✓ Z kmene Lévi byli počítáni všichni muži starší 1 měsíc.
- ✓ Z 22 300 Léviho mužů bylo pouze 8 580 způsobilých sloužit ve svatyni, protože jim bylo mezi 30 a 50 lety.
- ✓ Celkový počet Izraelitů, kteří opustili Egypt, nepochybně přesáhl milion lidí.
- ✓ K nim je třeba připočítat Egyptany, kteří je doprovázeli a které Mojžíš nepočítal.

K založení tohoto velkého tábora bylo zapotřebí velmi spořádaného systému, aby se předešlo problémům v pochodu a usnadnilo se jeho následné shromáždění.



“Všechno at’ se děje slušně a spořádaně”

1. list Korintským 14,40

**“Na Hospodinův prozkaz táhli Izraelci dál
odešli a na Hospodinův rozkaz tábořili”**

4. Mojžíšova 9,18

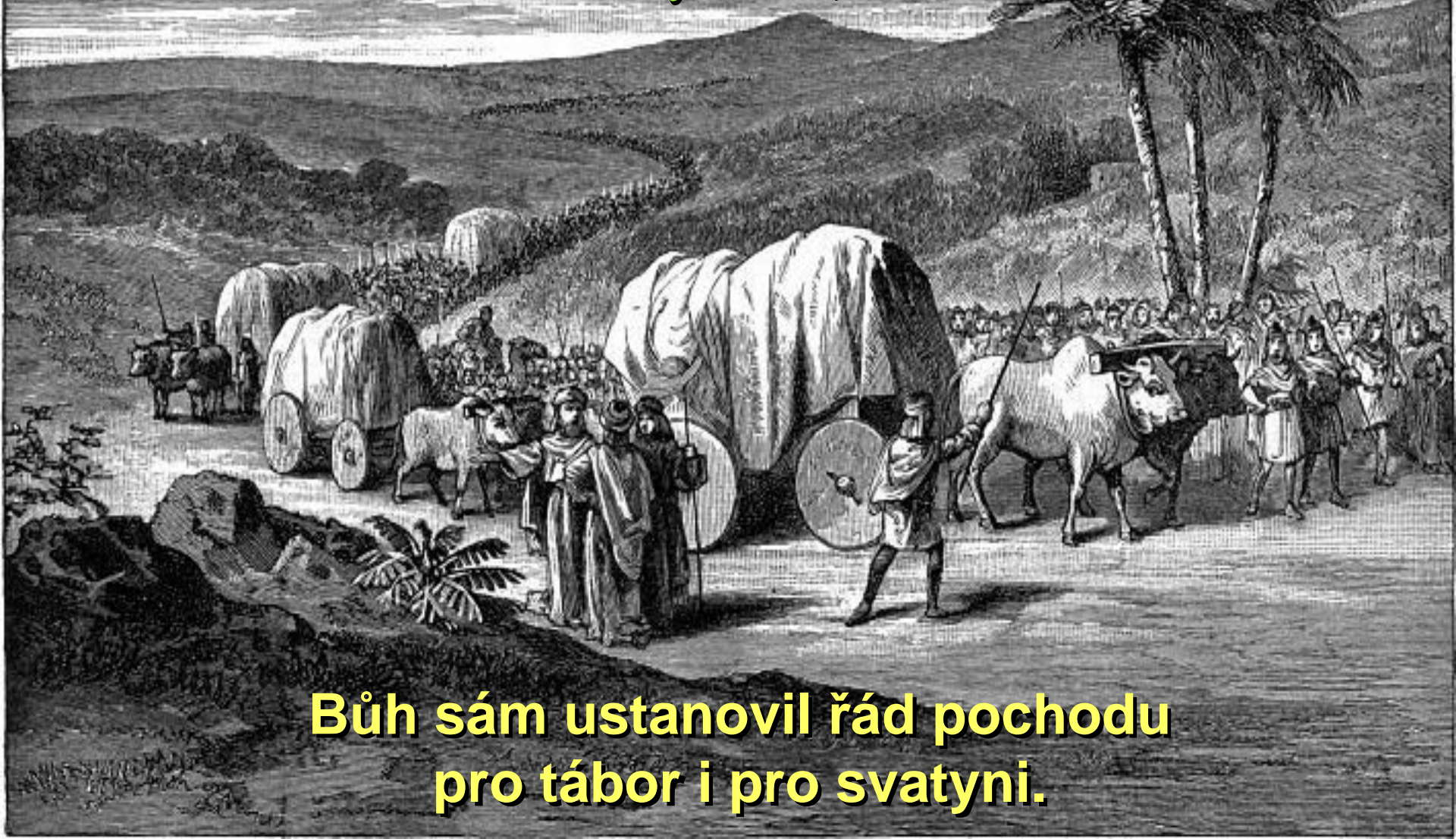

**Bůh sám ustanovil řád pochodu
pro tábor i pro svatyni.**

PRŮBĚŽNÉ POŘADÍ

1. Mrak stoupal.

“V den, kdy byl postaven příbytek, přikryl jej oblak a zahalil stan svědectví; od večera do rána se jevil nad příbytkem jako ohnivá zář. Tak tomu bylo každodenně: přikrýval jej oblak a v noci měl vzhled ohnivé záře.”

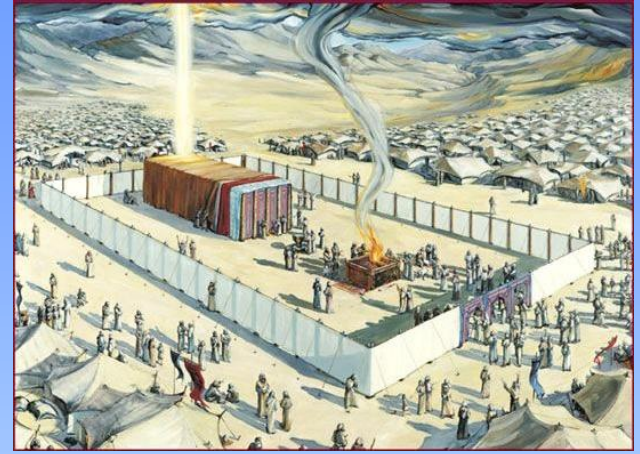

4. Mojžíšova 9, 15.16

PRŮBĚŽNÉ POŘADÍ

1. Mrak stoupal.

“Kdykoli se oblak od stanu vznesl, okamžitě táhli Izraelci dál. Kde se oblak pozdržel, tam se Izraelci utábořili”

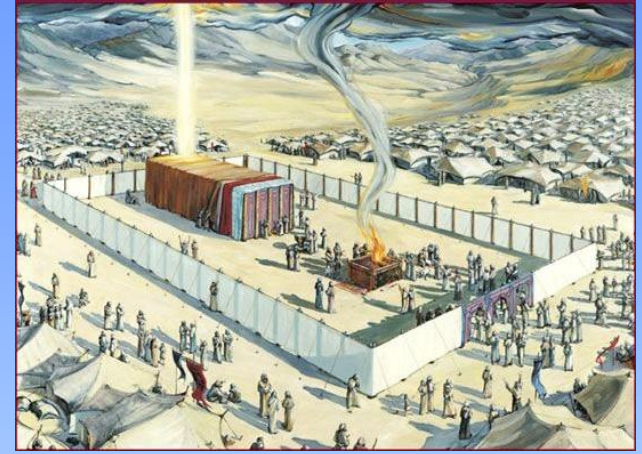

4. Mojžíšova 9,17

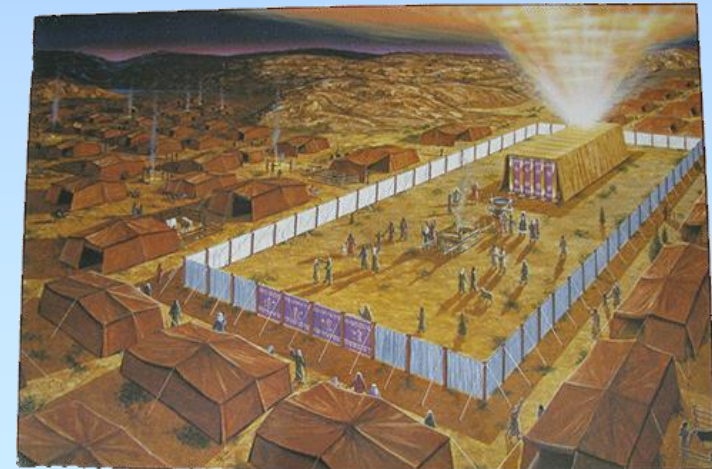

PRŮBĚŽNÉ POŘADÍ

1. Mrak stoupal.

“Ve dne od nich neodcházel sloup oblakový, který je vodil po cestě, a v noci sloup ohnivý, který jim osvětloval cestu, po níž by šli”

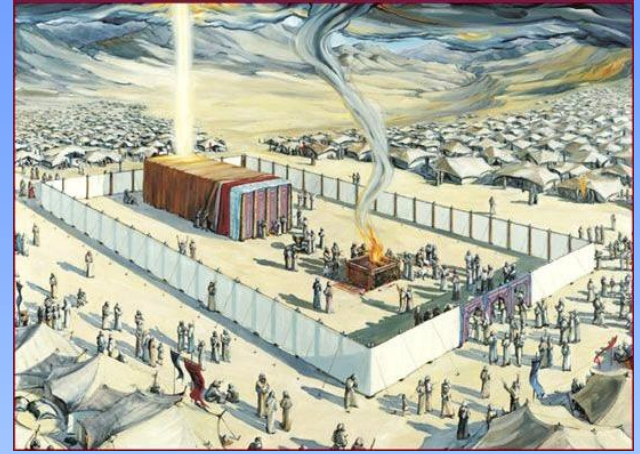

Nehemjáš, 9,19

PRŮBĚŽNÉ POŘADÍ

1. Mrak stoupal.
2. Rozebírání svatyně.
 - a. Sejmutí opony.

“Než tábor potáhne dál,
přijde Áron se svými syny
a sejmou oponu zavěšenou
uvnitř.”

4. Mojžíšova 4,5

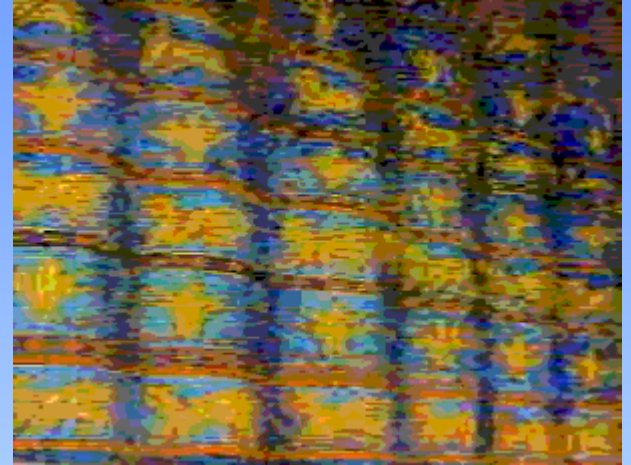

PRŮBĚŽNÉ POŘADÍ

1. Mrak stoupal.
2. Rozebírání svatyně.
 - a. Sejmutí opony.
 - b. Přikrytí schrány.

“**Tou přikryjí [oponou] schránu svědectví; na to pak dají přehoz z tachaší kůže, rozprostřou navrch karmínovou pokrývku celou purpurově fialovou, a provléknou tyče**”



PRŮBĚŽNÉ POŘADÍ

1. Mrak stoupal.
2. Rozebírání svatyně.
 - a. Sejmutí opony.
 - b. Přikrytí schrány.
 - c. Stůl pro předkládané chleby.

“Na stůl pro předkládané chleby dají mísy, pánvičky, obětní misky a konvice pro úlitbu; bude na něm i každodenní chléb.”

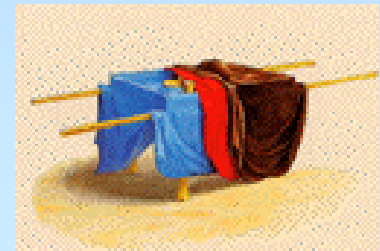
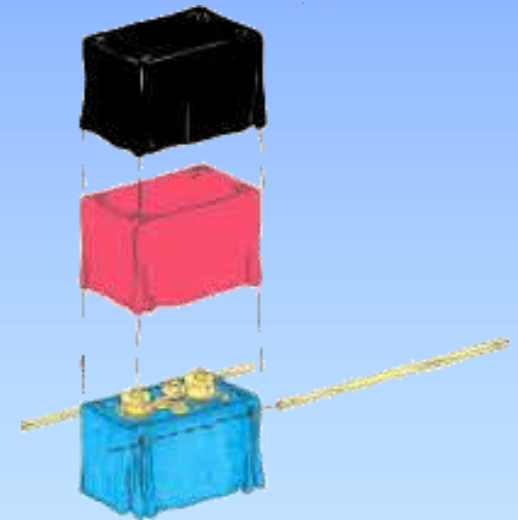
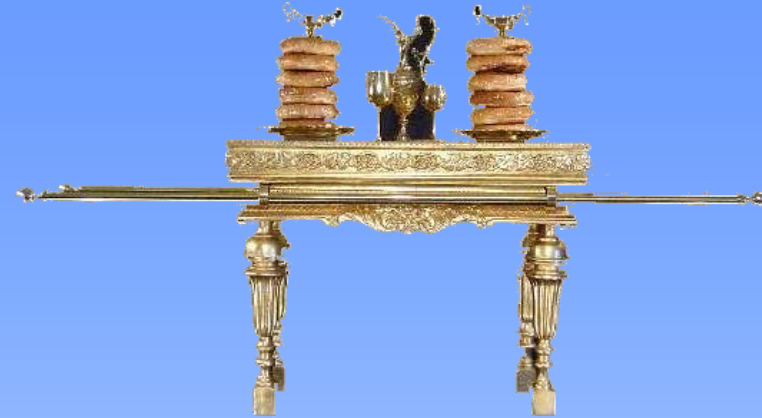

PRŮBĚŽNÉ POŘADÍ

1. Mrak stoupal.

2. Rozebírání svatyně.

(4. Mojžíšova 4. kapitola)

- a. Sejmutí opony.
- b. Přikrytí schrány.
- c. Stůl pro předkládané chleby.
- d. Přikrytí zlatého svícnu a umístění na nosidla.



“Na to vše rozprostřou **karmínovou pokrývku** a přikryjí svícen z svícení, i jeho kahánky, nůžky na knoty, pánve na oheň a všechny nádoby na olej, potřebné k jeho obsluze. Vloží je s náčiním do **přikrývky z tachaší kůže**, a dají na nosidla”



PRŮBĚŽNÉ POŘADÍ

1. Mrak stoupal.
2. Svatyně byla rozebrána.
(4. Mojžíšova 4. kapitola)
 - a. Sejmutí opony.
 - b. Přikrytí schrány.
 - c. Stůl pro předkládané chleby.
 - d. Přikrytí zlatého svícnu a umístění na nosidla.
 - e. Přikrytí oltáře.

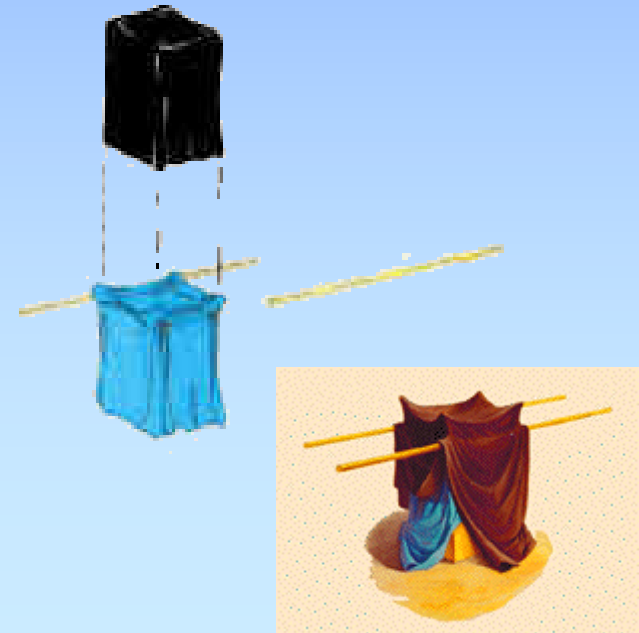

“Na zlatý oltář rozprostřou
pokrývku purpurově fialovou,
přikryjí jej přikrývkou z tachaší
kůže a provléknou tyče”

ORDEN DE MARCHA

1. Mrak stoupal.

2. Rozebírání svatyně.

(4. Mojžíšova 4. kapitola)

- a. Sejmutí opony.
- b. Přikrytí schrány.
- c. Stůl pro předkládané chleby.
- d. Přikrytí zlatého svícnu a umístění na nosidla.
- e. Přikrytí oltáře.
- f. Přikrytí zbytku náčiní ze svatyně a jeho umístění na nosidla.



"Pak vezmou všechno bohoslužebné náčiní potřebné k obsluze ve svatyni, dají na pokrývku purpurově fialovou, přikryjí ji přikrývkou z tachaší kůže a dají na nosidla"



ORDEN DE MARCHA

1. Mrak stoupal.

2. Rozebírání svatyně.

(4. Mojžíšova 4. kapitola)

- a. Sejmutí opony.
- b. Přikrytí schrány.
- c. Stůl pro předkládané chleby.
- d. Přikrytí zlatého svícnu a umístění na nosidla.
- e. Přikrytí oltáře.
- f. Přikrytí zbytku náčiní ze svatyně a jeho umístění na nosidla.
- g. Přikrytí oltáře pro zápalné oběti.

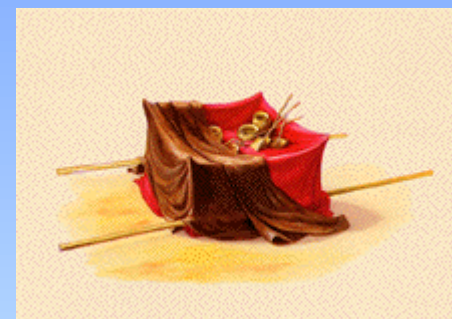

“Vyberou popel z oltáře a na oltář rozprostřou **nachovou pokrývku**; na ní dají všechno náčiní potřebné k jeho obsluze: pánve na oheň, vidlice, lopaty, kroupky a všechno ostatní oltářní náčiní, rozprostřou na ně **přehoz z tachaší kůže** a provléknou tyče”

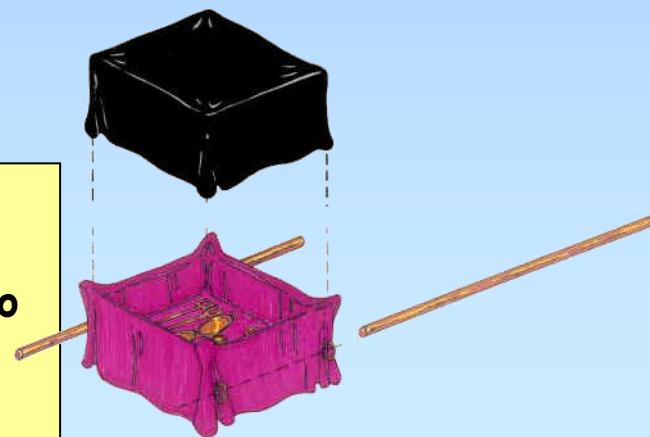

PRŮBĚŽNÉ POŘADÍ

1. Mrak stoupal.

2. Rozebírání svatyně.

(4. Mojžíšova 4. kapitola)

- a. Sejmutí opony.
- b. Přikrytí schrány.
- c. Stůl pro předkládané chleby.
- d. Přikrytí zlatého svícnu a umístění na nosidla.
- e. Přikrytí oltáře.
- f. Přikrytí zbytku náčiní ze svatyně a jeho umístění na nosidla.
- g. Přikrytí oltáře pro zápalné oběti.
- h. Rozeberou závěs a lana jak ze svatostánku, tak z vnějšího nádvoří a naloží je na vozy.

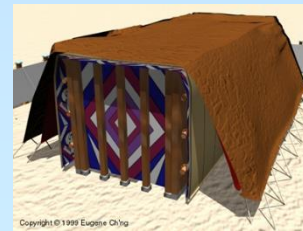
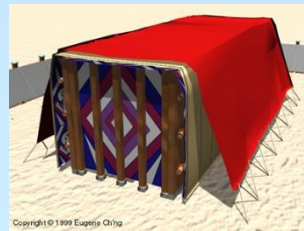
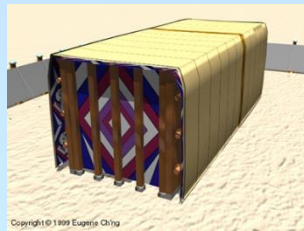
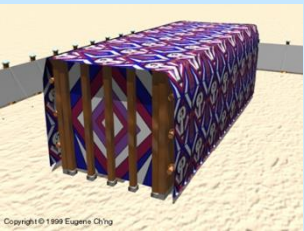
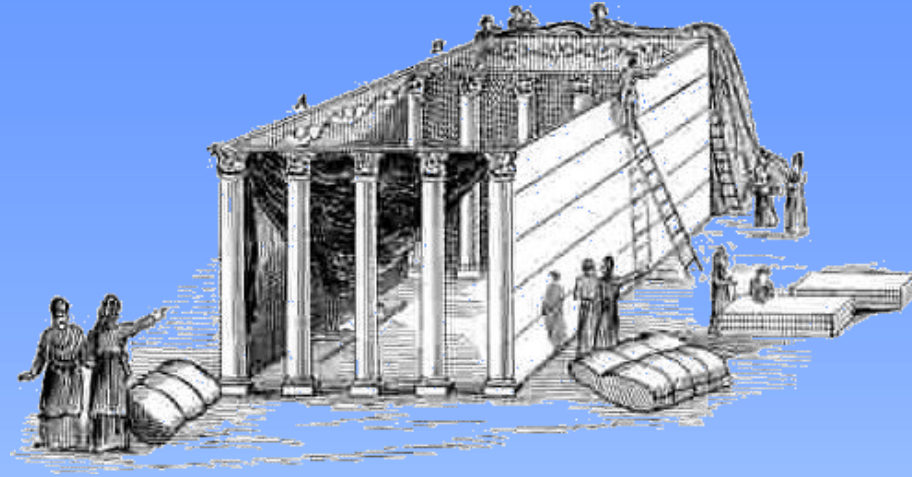

PRŮBĚŽNÉ POŘADÍ

1. Mrak stoupal.

2. Rozebírání svatyně.

(4. Mojžíšova 4. kapitola)

- a. Sejmutí opony.
- b. Přikrytí schrány.
- c. Stůl pro předkládané chleby.
- d. Přikrytí zlatého svícnu a umístění na nosidla.
- e. Přikrytí oltáře.
- f. Přikrytí zbytku náčiní ze svatyně a jeho umístění na nosidla.
- g. Přikrytí oltáře pro zápalné oběti.
- h. Rozeberou závěs a lana jak ze svatostánku, tak z vnějšího nádvoří a naloží je na kryté vozy.
- i. Rozeberou dřevěnou konstrukci svatostánku a vnějšího nádvoří a naloží je na kryté vozy.

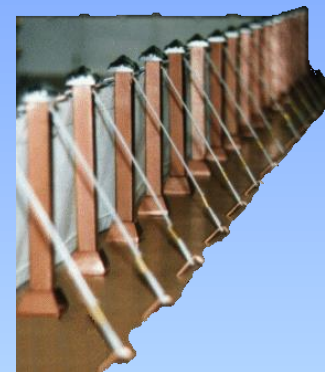
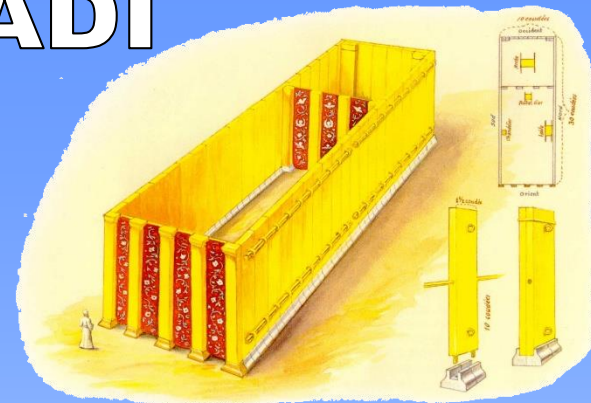

Pokud jde o způsob, jakým byla svatyně demontována, musíme zdůraznit některé body:

- ❖ Ačkoli to byl oblak a ne svatyně, kdo vedl tábor na jeho cestě, stála byla v čele tábora.
- ❖ Od ostatního nábytku se lišil purpurovou látkou, která ho zakrývala.

“Ve druhém roce, dvacátého dne druhého měsíce, **se vznesl oblak** od příbytku svědectví. I táhli Izraelci ze Sínajské pouště dál, po jednotlivých stanovištích, **až se oblak pozdržel** na poušti Páranské... a schrána Hospodinovy smlouvy táhla po tři dny cesty před nimi, aby jim vyhlédla místo odpočínutí.”



Pokud jde o způsob, jakým byla svatyně demontována, musíme zdůraznit některé body:

- ❖ **Proces zakrytí nábytku svatyně byl výlučným úkolem kněží.**
- ❖ **Žádný levita nemohl vstoupit do svatyně nebo do Nejsvětější, dokud kněží nepřikryli všechny nábytek.**
- ❖ **Proces odstraňování závěsů, prken a lan prováděli levité (s výjimkou závoje, která oddělovala svatyni od Nejsvětější).**

“Nesmíte dopustit, aby kmen kehatských čeledí z řad lévičů byl vyhlazen. Aby zůstali naživu a nezemřeli, udělejte pro ně toto: Než přistoupí ke nejsvětějším předmětům, přijde Áron se svými syny a každému určí jeho pracovní povinnosti. Nesmějí vejít, aby se dívali, jak jsou baleny svaté předměty, aby nezemřeli”

Pokud jde o způsob, jakým byla svatyně demontována, musíme zdůraznit některé body:

- ❖ **Když svatyni zakryli, „provlékli tyče“ (4. Mojžíšova 4,6)**
- ❖ **Nicméně 2. Mojžíšova 25,14.15 uvádí: "A tyče prostrčíš skrz kruhy po stranách schrány, aby bylo možno na nich schránu nést. Tyče zůstanou v kruzích, nebudou vytahovány."**
- ❖ **I když to text vynechává, je zřejmé, že kněží tyče odstranili, aby je mohli zcela zakrýt a pak je znovu nasadili.**



Pokud jde o způsob, jakým byla svatyně demontována, musíme zdůraznit některé body:

- ❖ Pokud jde o stůl, je výslovně uvedeno, že z něj nesmí odstranit chléb.
- ❖ Po celou cestu měl být chléb propozice na stole, jako když svatyně stála.
- ❖ Tento chléb "tváře" by měl Bohu vždy připomínat Boží péči o jeho lid, aby mu dal pokrm v jeho čase – jak fyzický, tak duchovní pokrm.

“Vezmeš bílou mouku a upečeš z ní dvanáct bochníků: každý bochník bude ze dvou desetin éfy. Položíš je před Hospodinem na stůl z čistého zlata do dvou sloupců, šest do sloupce. Na každý sloupec dáš čisté kadidlo; bude při chlebu na připomínku jako ohnivá oběť pro Hospodina. Ať je Áron před Hospodinem uspořádá vždycky v den odpočinku, a to ustavičně. To bude mezi Izraelci platit jako **smlouva věčná**”



Pokud jde o způsob, jakým byla svatyně demontována, musíme zdůraznit některé body:

- ❖ **Tkaniny, které odstraňovali a přepravovali Geršónovci, byly:**
 - **Vnější kryt z tachaší kůže.**
 - **Kryt beraních kůží v červené barvě.**
 - **Kryt z kozí srsti.**
 - **Tkanina zkrouceného, fialového a karmínového plátna s vyšíváními obrazy cherubínů.**
 - **Všechna lana, která držela kryty.**
 - **Opona vstupní brány svatostánku.**

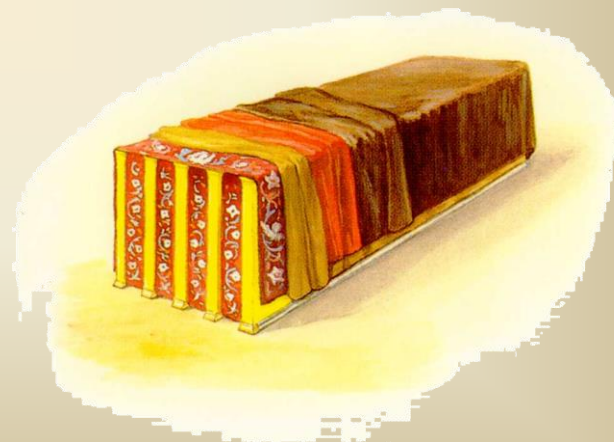
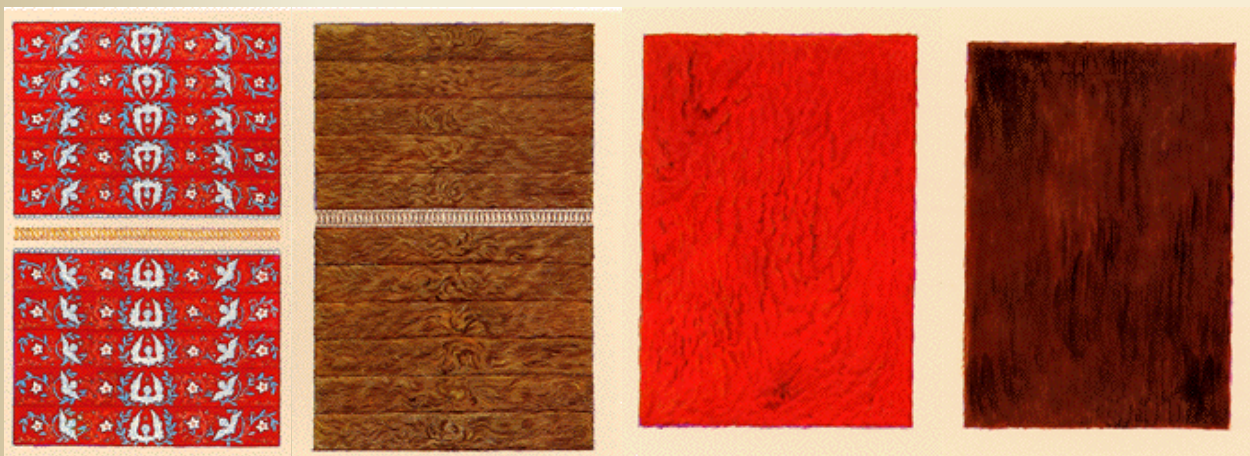

Pokud jde o způsob, jakým byla svatyně demontována, musíme zdůraznit některé body:

- ❖ **Tkaniny, které byly odstraněny a přepraveny Geršónovci, byly:**
 - **Vnější obal z tachaší kůže.**
 - **Kryt beraních kůží obarvený červeně.**
 - **Kryt kozí srsti.**
 - **Zkroucená, fialová a karmínová lněná látka s vyšívanými obrazy cherubínů.**
 - **Všechna lana, která držela kryty.**
 - **Opona vstupní brány svatostánku.**
 - **Tkanina obklopující vnější nádvoří.**
 - **Vstupní opona na nádvoří svatyně.**



Pokud jde o způsob, jakým byla svatyně demontována, musíme zdůraznit některé body:



- ❖ K přepravě používali dva kryté vozíky.
- ❖ Merarité používali čtyři, protože jejich náklad byl větší.
- ❖ Tyto vozy nemohly být jejich vlastními vozy, protože musely být zasvěceny a určeny výhradně pro tento účel.
- ❖ Kde je vzali?

“V den, kdy Mojžíš dokončil stavbu příbytku, pomazal a posvětil jej i všechno jeho nářadí, též oltář s veškerým nářadím. Když to vše pomazal a posvětil, přinesli izraelští předáci... jako svůj dar před Hospodina **šest krytých povozů a dvanáct kusů skotu**, po jednom povozu od dvou předáků a od každého předáka jednoho býka; ty přinesli jako dar před příbytek”

Pokud jde o způsob, jakým byla svatyně demontována, musíme zdůraznit některé body:



- ❖ K přepravě používali dva kryté vozíky.
- ❖ Meraríovci používali čtyři, protože jejich náklad byl větší.
- ❖ Tyto vozy nemohly být jejich vlastními vozy, protože musely být zasvěceny a určeny výhradně pro tento účel.
- ❖ Kde je vzali?

“Mojžíš přijal povozy i skot a dal je lévijcům. **Dva povozy a čtyři kusy skotu dal Geršónovcům** pro jejich službu. **Čtyři povozy a osm kusů skotu dal Meraríovcům** pro jejich službu za dozoru Ítamara, syna kněze Árona. **Kehatovcům nedal nic**, protože jejich služba se týkala svatých předmětů, a ty se nosily na ramenou.”

Pokud jde o způsob, jakým byla svatyně demontována, musíme zdůraznit některé body:

- ❖ **Merarité měli na starosti demontáž kostry svatyně, jak svatostánku, tak vnějšího nádvoří.**
- ❖ **Aby se vše dělo bez problémů, Bůh přikázal, aby tabulky, podstavce atd. byly označeny a přiděleny OSOBNĚ levitovi, který měl na starosti jejich rozebrání a opětovné sestavení přesně na jejich původní místo.**

“Jejich povinností, na kterou budou dbát při veškeré své službě při stanu setkávání, je péče o desky příbytku a jeho svlaky, o sloupy a podstavce, též o sloupy kolem nádvoří, jejich podstavce, stanové kolíky a lana a o všechno nářadí pro veškerou práci s tím spojenou. **Jmenovitě vypočítáte všechny předměty, o něž budou povinni dbát”**



Pokud jde o způsob, jakým byla svatyně demontována, musíme zdůraznit některé body:

- ❖ Takové podrobné instrukce byly nezbytné kvůli složitosti rámce svatyně.

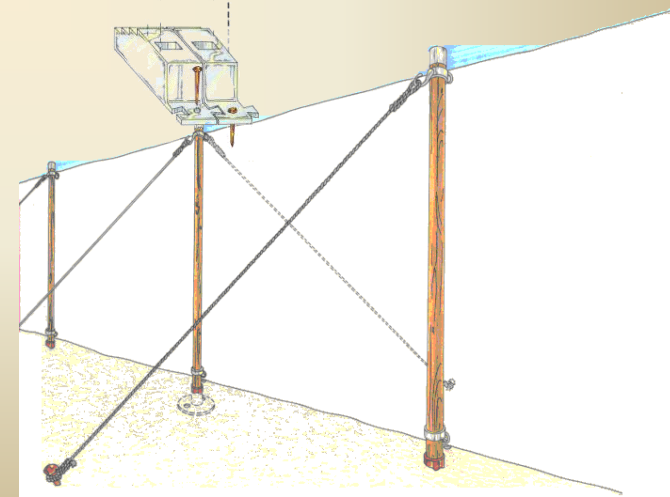
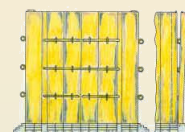
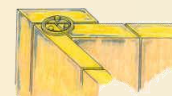
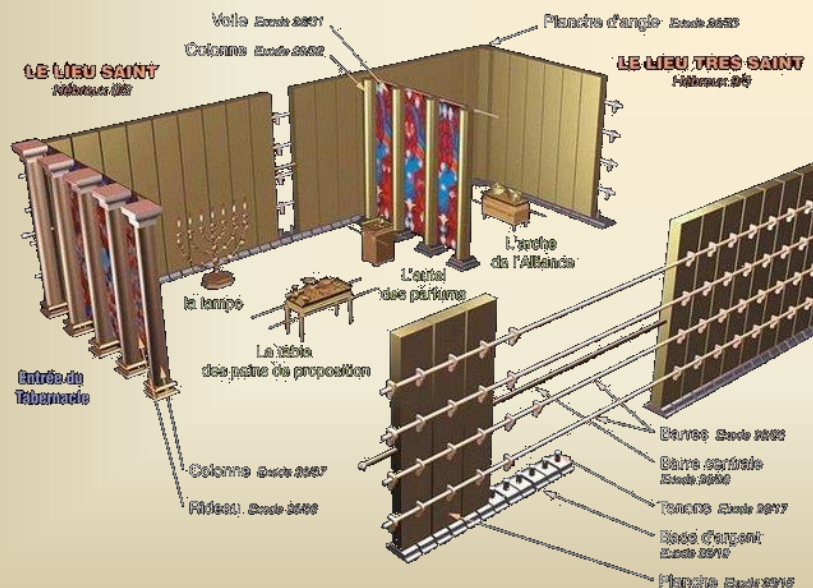
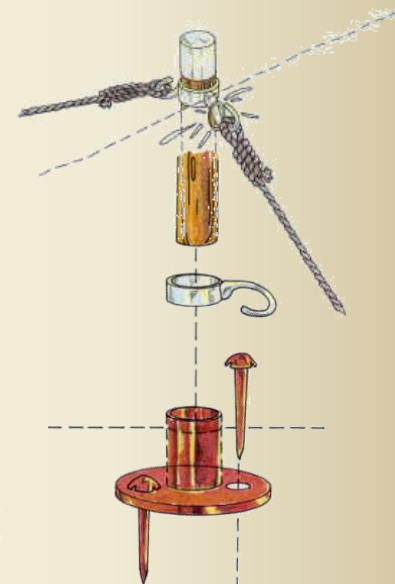

PRŮBĚŽNÉ POŘADÍ

1. Mrak stoupal.
2. Svatyně byla rozebrána.
3. Troubilo se na polnice.

“Zhotov si dvě stříbrné trubky Uděláš je z tepaného stříbra. Budou ti sloužit k svolávání pospolitosti a k povelu, že tábory mají táhnout dál.”



4. Mojžíšova 10,2

PRŮBĚŽNÉ POŘADÍ

1. Mrak stoupal.
2. Svatyně byla rozebrána.
3. Troubilo se na polnice.

“Když ryčně ztroubíte po prvé, vytáhnou tábory tábořící na východ od stanu setkávání [Juda, Isachar a Zabulón]”



4. Mojžíšova 10,5

PRŮBĚŽNÉ POŘADÍ

1. Mrak stoupal.
2. Svatyně byla rozebrána.
3. Troubilo se na polnice.
4. Odchází Judův tábor.



Yissakhar



Zevulun



“Jako první táhl po oddílech prapor
tábora Judovců. Nad jejich vojem byl
velitelem Nachšón, syn Amínadabův. Nad
vojem pokolení Isacharovců byl Netaneel,
syn Súarův Nasd vojem pokolení
Zabulónovců byl Elíab hijo de Chelónův”

PRŮBĚŽNÉ POŘADÍ

1. Mrak stoupal.
2. Svatyně byla rozebrána.
3. Troubilo se na polnice.
4. Odchází Judův tábor.
5. Odcházejí Geršónovci a Merariovci se svatyní.

“Pak byl složen příbytek a vytáhli **Geršónovci** a **Merariovci**, kteří příbytek nosili”

4. Mojžíšova 10, 17

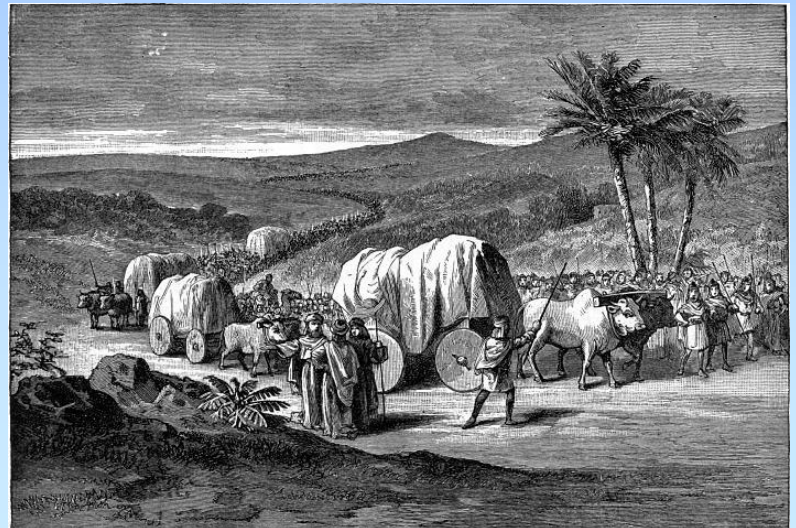

PRŮBĚŽNÉ POŘADÍ

1. Mrak stoupal.
2. Svatyně byla rozebrána.
3. Troubilo se na polnice.
4. Odchází Judův tábor.
5. Odcházejí Geršónovci a Merariovci se svatyní.
6. Zatroubily polnice.

“Když ryčně zatrubíte podruhé, vytáhnou tábory tábořící na jihu.”



PRŮBĚŽNÉ POŘADÍ

1. Mrak stoupal.
2. Svatyně byla rozebrána.
3. Troubilo se na polnice.
4. Odchází Judův tábor.
5. Odcházejí Geršónovci a Merariovci se svatyní.
6. Zatroubily polnice.

Tento druhý dotek byl nutný, protože Rúbenův tábor nevěděl jistě, jak dlouho bude muset čekat, aby se ujistil, že svatyně bude plně sestavena, než dorazí nábytek přicházející za ním.



PRŮBĚŽNÉ POŘADÍ

1. Mrak stoupal.
2. Svatyně byla rozebrána.
3. Troubilo se na polnice.
4. Odchází Judův tábor.
5. Odcházejí Geršónovci a Merariovci se svatyní.
6. Zatroubily polnice.
7. Odchází Rúbenův tábor.



“Dále táhl po oddílech **prapor tábora Rúbenovců** ... nad vojem pokolení **Šimeónovců**... nad vojem pokolení **Gádovců**...”

Shimon



Gad



PRŮBĚŽNÉ POŘADÍ

1. Mrak stoupal.
2. Svatyně byla rozebrána.
3. Troubilo se na polnice.
4. Odchází Judův tábor.
5. Odcházejí Gersonité a Merarité se svatyní.
6. Zatroubily polnice.
7. Odchází Rúbenův tábor.
8. Lévijci odnášejí svatostánek.



"Pak táhli **Kehatovci**, kteří nosili svatyni. Než došli, druzí už postavili příbytek"



PRŮBĚŽNÉ POŘADÍ

1. Mrak stoupal.
2. Svatyně byla rozebrána.
3. Troubilo se na polnice.
4. Odchází Judův tábor.
5. Odcházejí Geršónovci a Merariovci se svatyní.
6. Zatroubily polnice.
7. Odchází Rúbenův tábor.
8. Lévijci odnášejí svatostánek.
9. Odchází Efraimův tábor.



Josef



Binyamin



**"vlajka tábora Efraimových synů... pokolení Manasés...
pokolení Benjamín"**

PRŮBĚŽNÉ POŘADÍ

1. Mrak stoupal.
2. Svatyně byla rozebrána.
3. Troubilo se na polnice.
4. Odchází Judův tábor byl pryč.
5. Odcházejí Geršónovci a Merariovci se svatyní.
6. Zatroubily polnice.
7. Odchází Rúbenův tábor.
8. Lévijci odnášejí svatostánek.
9. Odchází Efraimův tábor.
10. Odchází Danův tábor.



Asher



Naftali



“Vlajka... pokolení
Dan... pokolení Aser...
pokolení Neftalí”

“Bůh je Bohem pořádku. Vše, co se týká nebe, je v dokonalém pořádku. Jednání andělských zástupů se vyznačuje poslušností a přísnou kázní. Úspěch je podmíněn jen pořádkem a souladem. Bůh vyžaduje i nyní, aby byl v jeho díle zachováván pořádek a řád právě tak jako za dnů Izraele. Všichni, kdo pro něho pracují, musejí si počínat s rozumem a s rozvahou, nikoli nedbale a nesoustavně. Bůh žádá, aby jeho dílo bylo konáno věrně a přesně, aby mu mohl vtisknout pečeť své libosti. Sám Bůh vedl Izraelské na celé jejich pouti. Místo, kde se měli utábořit, označil jim oblakový sloup tím, že sestoupil. A pokud oblak spočíval nad stánkem úmluvy, zůstávali na místě. Když měli pokračovat v cestě, zvedl se oblak vysoko nad posvátný stan.”

RANNÍ MOJŽÍŠOVA MODLITBA

“Kdykoli schrna měla táhnout dál, říkal Mojžíš: ‘Povstaň, Hospodine, ať se rozprchnou tvoji nepřátelé, ať před tebou utečou, kdo tě nenávidí.’”

VEČERNÍ MOJŽÍŠOVA MODLITBA

“Když se zastavila k odpočinku, říkal: ‘Navrať se, Hospodine, k desetitisícům Izraelských šiků.’”

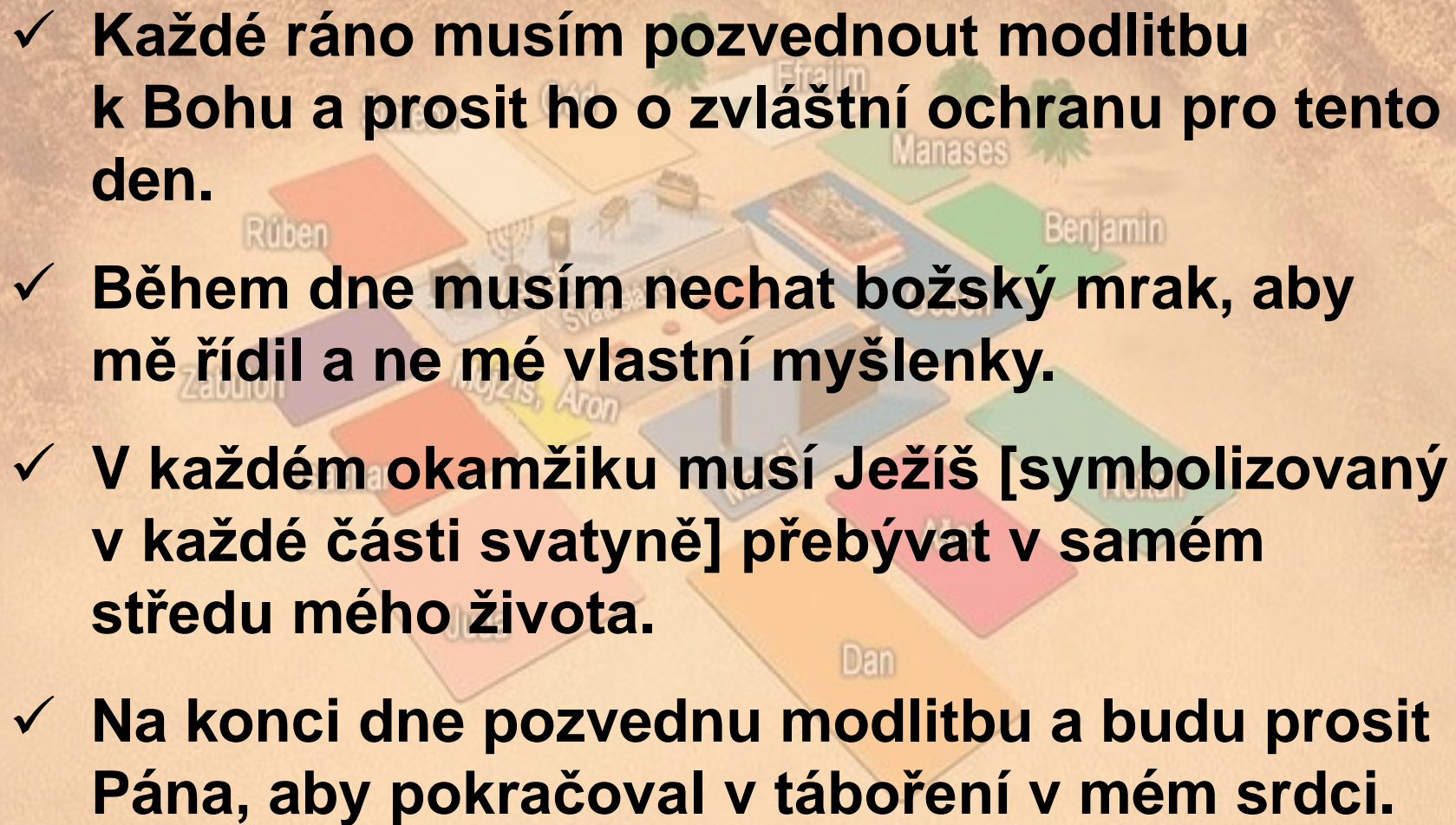
- 
- ✓ Každé ráno musím pozvednout modlitbu k Bohu a prosit ho o zvláštní ochranu pro tento den.
 - ✓ Během dne musím nechat božský mrak, aby mě řídil a ne mé vlastní myšlenky.
 - ✓ V každém okamžiku musí Ježíš [symbolizovaný v každé části svatyně] přebývat v samém středu mého života.
 - ✓ Na konci dne pozvednu modlitbu a budu prosit Pána, aby pokračoval v táboření v mém srdci.

